

vtech[®]
baby

Bedienungsanleitung

**Tut Tut
Baby Flitzer**[®]

Mega Baustelle



EINLEITUNG

Zeit für spannende Bauabenteuer auf der **Mega Baustelle!** Den **Tut Tut Baby Flitzer® Kipplaster** auf der Startrampe starten und mit seiner Hilfe die Felsen zum gewünschten Ort bringen. Mithilfe der Weiche können unterschiedliche Wege gewählt werden. Der Aufzug kann das Fahrzeug während der Arbeit nach oben und unten befördern. 6 Magische Sensoren lösen lustige Sätze und Geräusche bei den **Tut Tut Baby Flitzern** mit Magischer Erkennung (separat erhältlich) aus.

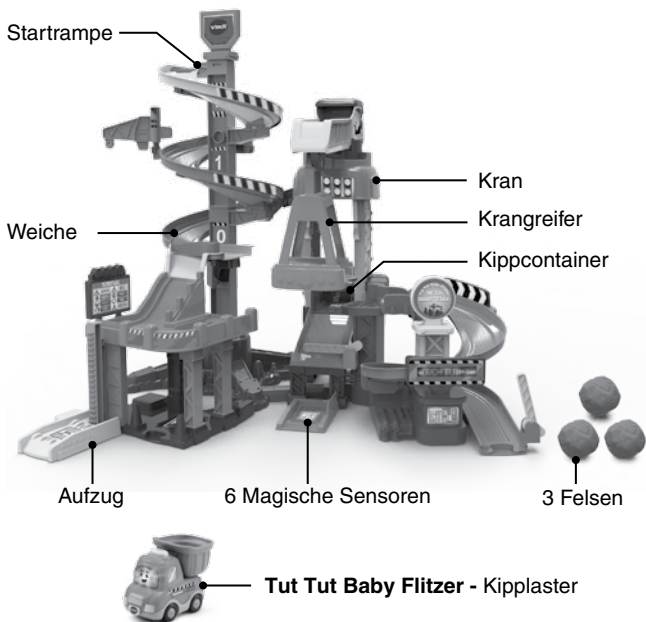

INHALT DER PACKUNG



Tut Tut Baby Flitzer
- Kipplaster



Drei Felsen zum Transportieren

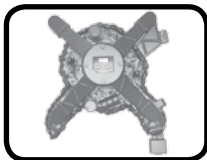

Eine Hauptgrundfläche

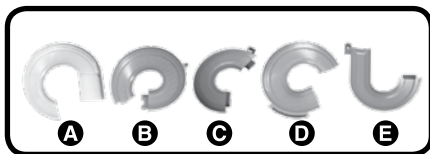

Fünf Straßenteile (A, B, C, D, E)



Ein Hauptturmschild



Zwei Hauptstützen

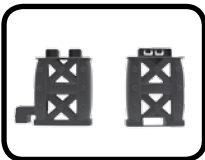

Zwei Turmstützen



Eine Startrampe mit Magischem Sensor

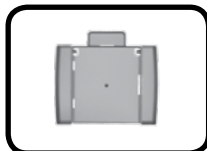

Eine Kipplasterstütze

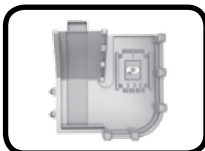

Eine Plattform mit Magischem Sensor



Eine Aufzugsplattform mit Magischem Sensor



Eine große
Plattformstütze

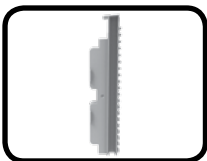

Eine Aufzugsschiene

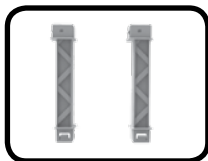

Zwei kleine
Plattformstützen

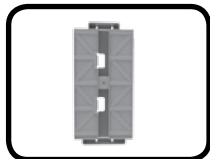

Eine Plattformwand



Ein Parkplatz mit
Magischem Sensor



Ein Kran



Eine
Krangrundfläche



Ein Krangreifer



Eine
Krangreifergrundfläche



Zwei bewegliche
Schranken



Eine
Transportbandstütze



Eine Abladefläche mit
Magischem Sensor



Ein Kippcontainer mit
Magischem Sensor



Ein Transportband



Ein Warnschild

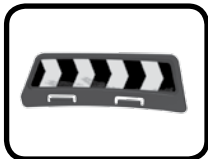

Eine
Fahrbahnbegrenzung

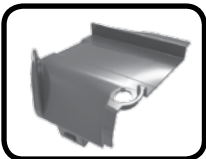

Ein
Straßengabelungsstück



Eine Weiche



Ein Hinweisturm



Zwei Kranstützen



Eine
Hinweisturmgrundfläche

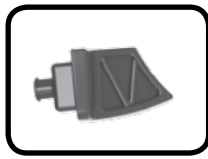

Ein kleines
Verbindungsstück



Ein
Hinweisschild

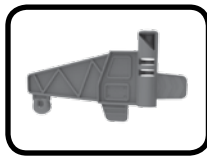

Ein Leitschild

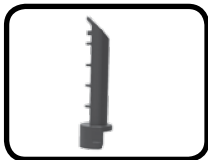

Eine
Leitschildstütze



Eine
Kranabdeckung



Ein Streckenstützen-
verbindungsstück

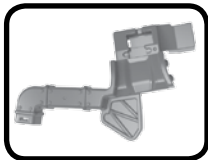

Eine Stütze des oberen
Streckenabschnitts

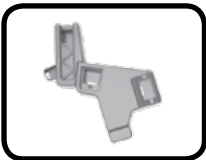

Eine Stütze des
unteren Streckenabschnitts



Ein längliches
Verbindungsstück



Eine
Straßengabelungsstütze



Vier Schrauben

- Ein Aufkleberbogen
- Eine Bedienungsanleitung (Kurzversion)

ACHTUNG:

Alle Verpackungsmaterialien, wie z. B. Bänder, Schnüre, Plastikhalterungen, Verschlüsse, Karton, Kabelbinder sowie Schrauben, sind nicht Bestandteile dieses Lernspielzeugs und müssen zur Sicherheit Ihres Kindes sofort entfernt werden.

Hinweis: Bitte speichern Sie diese Bedienungsanleitung ab, da sie wichtige Informationen enthält!

ACHTUNG:

Aufbau nur durch Erwachsene.

Entfernen der Transportsicherung:

- ① Drehen Sie die Transportsicherung entgegen dem Uhrzeigersinn.
- ② Ziehen Sie die Transportsicherung heraus und entsorgen Sie diese vorschriftsmäßig.

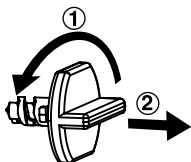

ERSTE SCHRITTE

Einsetzen der Batterien

1. Vergewissern Sie sich, dass das Spielzeug ausgeschaltet ist.
2. Das Batteriefach befindet sich auf der Unterseite des Fahrzeugs. Sie können es mit einem Schraubendreher öffnen.
3. Entfernen Sie erschöpfte Batterien, indem Sie ein Ende der Batterie nach oben drücken. Dann können Sie die Batterie aus dem Produkt entfernen.
4. Setzen Sie 2 neue AAA-Batterien (AM-4/LR03) ein, wie auf dem Bild im Inneren des Batteriefaches dargestellt. Achten Sie dabei auf die richtige Polung. Für eine optimale Leistung werden neue Alkali-Mangan-Batterien oder vollständig geladene wiederaufladbare Ni-MH-Batterien empfohlen.

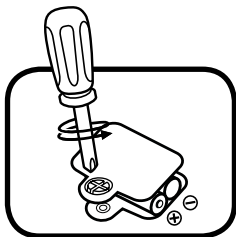

5. Verschließen Sie nun das Batteriefach wieder fest mithilfe eines Schraubendrehers.

HINWEIS:

Aufbau nur durch Erwachsene.

Halten Sie die Batterien außerhalb der Reichweite von Kindern.

Dieses Produkt enthält Demobatterien. Für eine optimale Leistung empfehlen wir, diese durch neue, hochwertige Batterien zu ersetzen.

Batteriehinweise

- Achten Sie unbedingt auf die richtige Polung (+/-).
- Bitte setzen Sie nie neue und gebrauchte Batterien zusammen ein.
- Setzen Sie nie Alkalinebatterien, Standardbatterien (Zink-Kohle-Zellen) oder wiederaufladbare Batterien zusammen ein.
- Verwenden Sie bitte nur die angegebenen oder gleichwertige Batterien.
- Bitte verursachen Sie keinen Kurzschluss der Batterien im Batteriefach.
- Soll das Spielzeug für längere Zeit nicht in Betrieb genommen werden, entfernen Sie bitte die Batterien, um deren Auslaufen zu vermeiden.
- Erschöpfte Batterien bitte aus dem Spielzeug herausnehmen.
- Entsorgen Sie gebrauchte Batterien vorschriftsmäßig.

Wiederaufladbare Batterien

- Entfernen Sie – sofern möglich – wiederaufladbare Batterien aus dem Spielzeug, bevor Sie diese aufladen.
- Wiederaufladbare Batterien nur von Erwachsenen oder unter Aufsicht von Erwachsenen aufladen.
- Versuchen Sie nie, Batterien aufzuladen, die nicht dafür vorgesehen sind.

Batterien gehören nicht in den Hausmüll und dürfen nicht verbrannt werden. Verbraucher sind gesetzlich verpflichtet, gebrauchte Batterien zurückzugeben. Sie können Ihre alten Batterien bei den öffentlichen Sammelstellen in Ihrer Gemeinde oder überall dort abgeben, wo Batterien verkauft werden.



Das Symbol der durchgestrichenen Mülltonne auf den Batterien, dem Produkt, der Bedienungsanleitung oder der Produktverpackung weist auf die verpflichtende, vom Hausmüll getrennte Entsorgung der Batterien und/oder des Produktes hin. Dieses Produkt muss am Ende seiner Lebensdauer gemäß ElektroG bzw. der EU-Richtlinie RoHS an einem Sammelpunkt für das Recycling von elektrischen und elektronischen Geräten abgegeben werden.

Die chemischen Symbole Hg (Quecksilber), Cd (Cadmium) oder Pb (Blei) weisen darauf hin, dass in entsprechend gekennzeichneten Batterien die Grenzwerte für die genannte(n) Substanz(en) überschritten werden. Die Batterierichtlinie der EU (2006/66/EG) regelt diese Grenzwerte sowie den Umgang mit Batterien.



Der Balken unter der Mülltonne zeigt an, dass das Produkt nach dem 13. August 2005 auf den Markt gebracht worden ist.

Mit der Wiederverwendung, der stofflichen Verwertung oder anderen Formen der Verwertung von Altgeräten leisten Sie einen wichtigen Beitrag zum Schutze unserer Umwelt. Bitte erfragen Sie bei der Gemeindeverwaltung die zuständige Entsorgungsstelle. Schonen Sie Ihre Umwelt und geben Sie bitte leere Batterien an den Sammelstellen ab. Danke!

ANBRINGEN DER AUFKLEBER

Bitte bekleben Sie das Spielset, wie im Folgenden dargestellt:

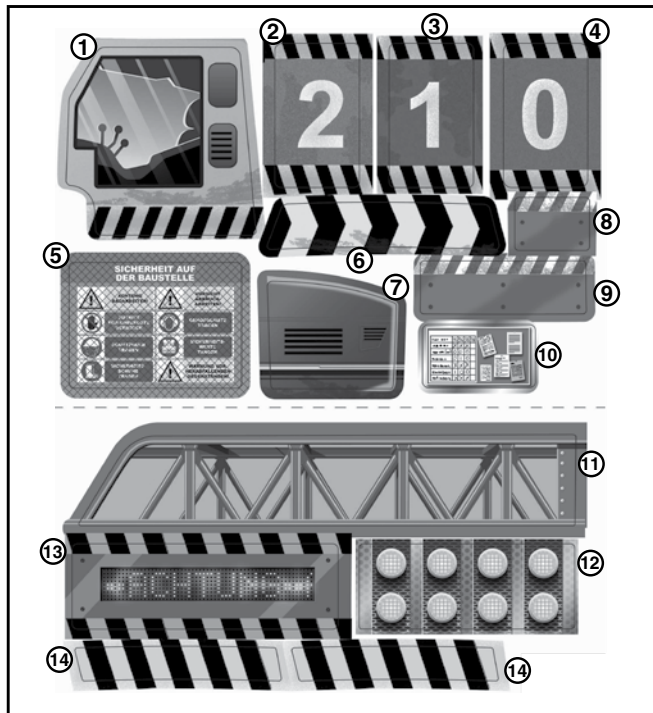

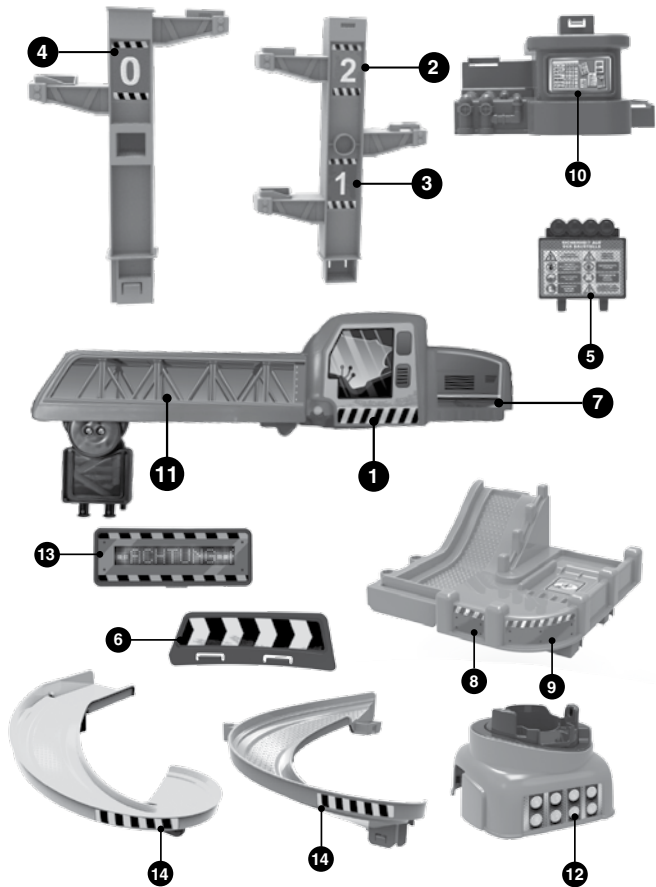

AUFBAUANLEITUNG

Zur Sicherheit Ihres Kindes sollte der Aufbau nur durch Erwachsene erfolgen.

1. Bauen Sie den Hauptturm auf, indem Sie die folgenden Schritte ausführen:

A: Stecken Sie die erste Hauptstütze auf die Hauptgrundfläche, wie im Folgenden dargestellt. Stecken Sie anschließend die zweite Hauptstütze auf die erste. Sie hören ein Klickgeräusch, wenn die Teile richtig miteinander verbunden wurden. Befestigen Sie die vollständige Hauptstütze an der Unterseite mit zwei Schrauben.

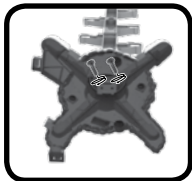
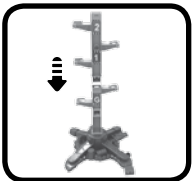
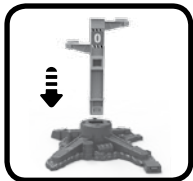

B: Stecken Sie Straßenteil A auf die Hauptstütze und fügen Sie anschließend das Straßenteil B hinzu, wie im Folgenden dargestellt. Bringen Sie anschließend Straßenteil C an Straßenteil B an. Gehen Sie dabei von oben nach unten vor. Platzieren Sie oben auf der Hauptstütze das Hauptturmschild und bringen Sie dort in den dafür vorgesehenen Halterungen die Startrampe mit Magischem Sensor an. Stecken Sie das Leitschild auf die Leitschildstütze und befestigen Sie diese an der dafür vorgesehenen Halterung an Straßenteil B.

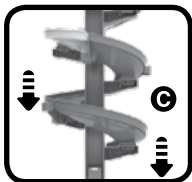
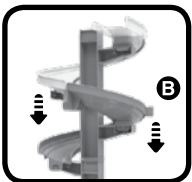
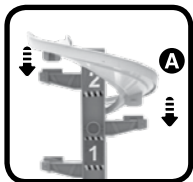

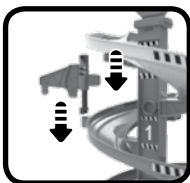

2. Bauen Sie nun die Straßengabelung zusammen, indem Sie die folgenden Schritte ausführen:

Setzen Sie die Weiche in das Straßengabelungsstück ein, wie im Folgenden dargestellt. Verbinden Sie die Straßengabelungsstütze mit dem Hauptturm unterhalb von Straßenteil C. Stecken Sie das Straßengabelungsstück nun an auf die Straßengabelungsstütze und verbinden Sie das Straßengabelungsstück mit Straßenteil C.

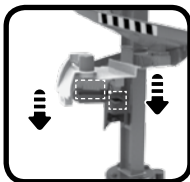
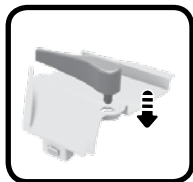

3. Bauen Sie nun die Stützen der Plattform zusammen und befestigen Sie diese, indem Sie die folgenden Schritte ausführen:

A: Stecken Sie die beiden kleinen Plattformstützen, die Plattformwand und die große Plattformstütze auf den Parkplatz mit Magischem Sensor, wie im Folgenden dargestellt.

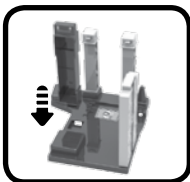
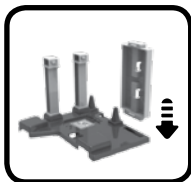
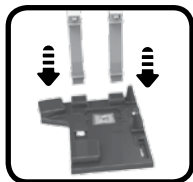

B: Befestigen Sie die Plattform mit Magischem Sensor auf den Plattformstützen und der Plattformwand, wie im Folgenden dargestellt.

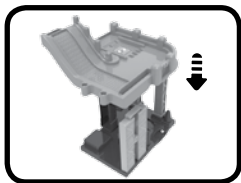

C: Befestigen Sie die Plattform mit Magischem Sensor an der Straßengabelung, wie im Folgenden dargestellt. Bringen Sie das Hinweisschild auf der Plattform mit Magischem Sensor an.

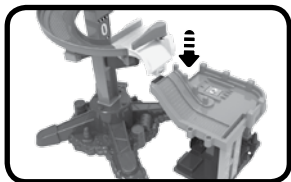

D: Verbinden Sie diese Parkplatz-Plattform-Konstruktion an der unteren Kante (Parkplatz) mit dem Hauptturm, wie im Folgenden dargestellt.

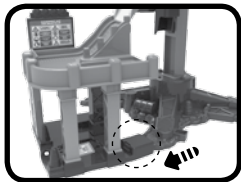

E: Bringen Sie die Aufzugsschiene an der Plattformwand an und verbinden Sie die Aufzugsplattform mit der Aufzugsschiene, wie im Folgenden dargestellt.

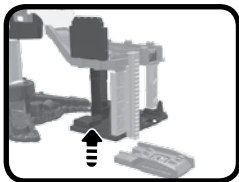
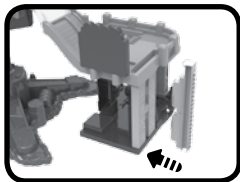

4. Bauen Sie den Kran zusammen, indem Sie die folgenden Schritte ausführen:

A: Stecken Sie die Kippcontainerstütze auf die beiden Turmstützen, wie im Folgenden dargestellt.

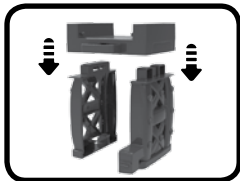

B: Stecken Sie die beiden Kranstützen auf die Kippcontainerstütze, wie im Folgenden dargestellt.

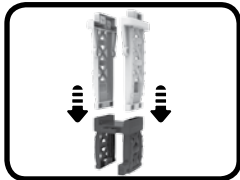

C: Platzieren Sie den Kippcontainer auf seiner Stütze an den dafür vorgesehenen Halterungen, wie im Folgenden dargestellt.

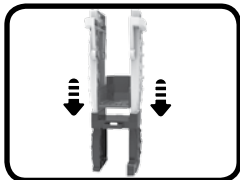

D: Stecken Sie das Transportband auf die Transportbandstütze, wie im Folgenden dargestellt. Befestigen Sie die Abladefläche mit Magischem Sensor an der Transportbandstütze. Setzen Sie eine Schranke in die dafür vorgesehene Halterung am Transportband ein. Platzieren Sie das Transportband auf der Ebene des Kippcontainers.

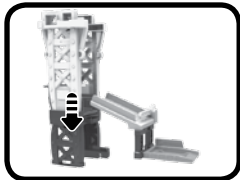
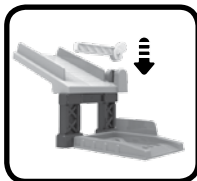
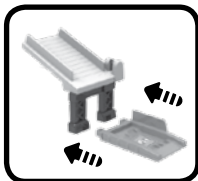
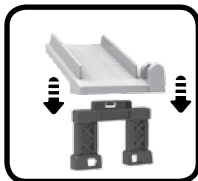

E: Platzieren Sie die Krangrundfläche auf den beiden Kranstützen, wie im Folgenden dargestellt.

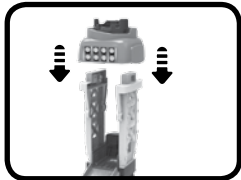

F: Stecken Sie den Kranreifer auf die Kranreifergrundfläche, wie im Folgenden dargestellt. Verbinden Sie den Kranreifer anschließend mit dem Kran. Stecken Sie den Kran auf die Krangrundfläche. Bringen Sie das kleine Verbindungsstück an der Krangrundfläche an und befestigen Sie die Kranabdeckung auf dem Kran.

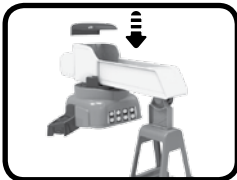
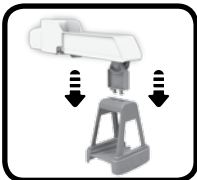
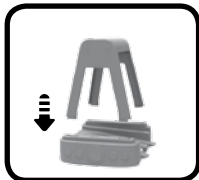

5. Bauen Sie die noch verbleibenden Teile zusammen, indem Sie die folgenden Schritte ausführen:

A: Stecken Sie das Streckenstützenverbindungsstück auf die Stütze des unteren Streckenabschnitts, wie im Folgenden dargestellt. Stecken Sie die Stütze des oberen Streckenabschnitts in das Streckenstützenverbindungsstück.

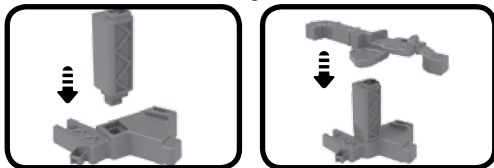

B: Stecken Sie den Hinweisturm auf die Hinweisturmgrundfläche, wie im Folgenden dargestellt. Sie hören ein Klickgeräusch, wenn die beiden Teile richtig miteinander verbunden sind. Befestigen Sie den Hinweisturm anschließend mit zwei Schrauben.

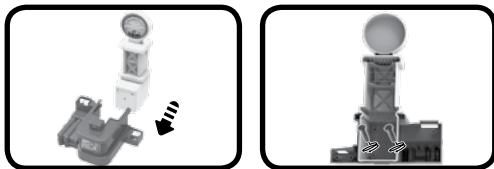

C: Verbinden Sie den Hinweisturm mit der Stütze des oberen Streckenabschnitts. Verbinden Sie die Hinweisturmgrundfläche mit der Stütze des unteren Streckenabschnitts, wie im Folgenden dargestellt.

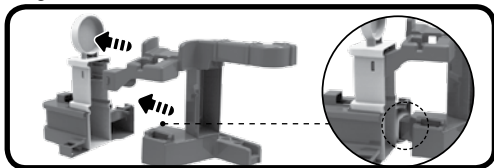

D: Verbinden Sie das Straßenteil E, die Hinweisturmgrundfläche und die Stütze des unteren Streckenabschnitts an den Halterungen sicher miteinander, wie im Folgenden dargestellt. Sie hören ein Klickgeräusch, wenn die Teile richtig miteinander verbunden sind.

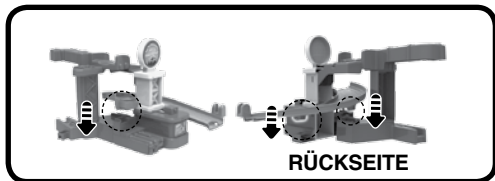

E: Verbinden Sie das Straßenteil E mit dem Straßenteil D. Stecken Sie das Straßenteil D in die Stütze des oberen Streckenabschnitts, wie im Folgenden dargestellt.

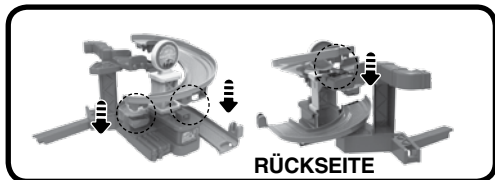

F: Bringen Sie das Warnschild und die Fahrbahnbegrenzung an Straßenteil D an, wie im Folgenden dargestellt. Befestigen Sie die noch verbleibende Schranke an Straßenteil E.

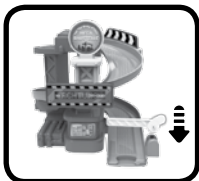
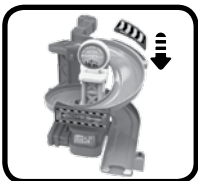

G: Bringen Sie die Stütze des unteren Streckenabschnitts an der Turmstütze an. Bringen Sie die Stütze des oberen Streckenabschnitts an der Kranstütze an, wie im Folgenden dargestellt.

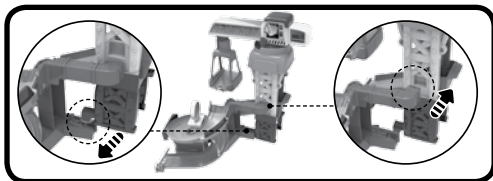

H: Verbinden Sie die Hauptgrundfläche und die Stütze des unteren Streckenabschnitts mit dem länglichen Verbindungsstück, wie im Folgenden dargestellt.

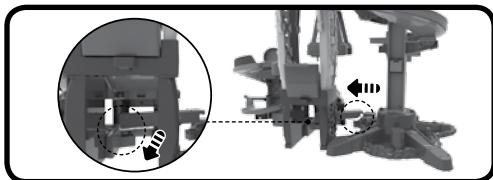



Sobald die oben beschriebenen Schritte abgeschlossen sind, ist das Spielset spielbereit. Sie können es mit weiteren **Tut Tut Baby Flitzer**-Spielsets (separat erhältlich) verbinden.



PRODUKTEIGENSCHAFTEN

Tut Tut Baby Flitzer® - Kipplaster

1. Ein-/Aus-Schalter

Schieben Sie den **Ein-/Aus-Schalter** auf die **EIN-Position** (), um die Einheit einzuschalten. Schieben Sie den **Ein-/Aus-Schalter** auf die **AUS-Position** (), um die Einheit auszuschalten.

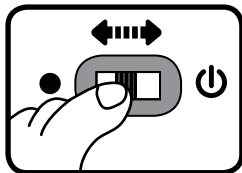

2. Abschaltautomatik

Um die Lebensdauer der Batterien zu verlängern, schaltet sich der **Tut Tut Baby Flitzer® - Kipplaster** automatisch ab, wenn ungefähr 60 Sekunden lang keine Eingabe erfolgt. Die Einheit kann durch Drücken der leuchtenden Gesichtstaste, durch Bewegen der Räder oder durch das Platzieren auf einem Magischen Sensor wieder eingeschaltet werden.

Hinweis: Dieses Produkt befindet sich in der Verpackung im Demomodus. Um den normalen Spielmodus zu aktivieren, schalten Sie das Fahrzeug aus und wieder ein. Sollte sich das Fahrzeug während des Spiels abschalten, wechseln Sie die Batterien.

AKTIVITÄTEN

Kipplaster

1. Drücken Sie die leuchtende Gesichtstaste, um lustige Sätze, Lieder, Geräusche und Melodien zu hören. Das Licht leuchtet passend dazu.
2. Bewegen Sie den **Kipplaster**, um lustige Geräusche und Sätze zu hören. Das Licht leuchtet passend dazu. Bewegen Sie die Räder des **Kipplasters**, während eine Melodie spielt, um Geräuscheffekte hinzuzufügen.
3. Bewegen Sie die Kippbrücke durch Drücken der gelben Taste, um lustige Sätze und Geräusche zu hören. Das Licht leuchtet passend dazu.
4. Für noch mehr Spielspaß platzieren Sie den **Kipplaster** auf einem der 6 Magischen Sensoren, um lustige Sätze und Geräusche zu hören. Der **Kipplaster** ist kompatibel mit anderen Spielsets der **Tut Tut Baby Flitzer®**-Welt (separat erhältlich).



AKTIVITÄTEN

Mega Baustelle

1. Platzieren Sie den **Kipplaster** oder einen anderen **Tut Tut Baby Flitzer** mit Magischer Erkennung (separat erhältlich) auf einem der 6 Magischen Sensoren, um lustige Geräusche, Lieder und Sätze zu hören.
2. Transportieren Sie die Felsen, indem Sie diese auf die Kippbrücke laden.
3. Platzieren Sie den **Kipplaster** auf der Startrampe. Bewegen sie diese von Hand, um den **Kipplaster** auf der Rampe nach unten gleiten zu lassen.
4. Verstellen Sie die Weiche, um den Streckenverlauf zu ändern.

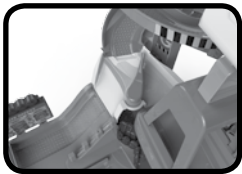

5. Platzieren Sie den **Kipplaster** auf dem Aufzug und bewegen Sie diesen nach oben und nach unten.



6. Platzieren Sie den **Kipplaster** auf dem Parkplatz mit Magischem Sensor, damit er sich ausruhen kann.



7. Lassen Sie den **Kipplaster** auf der Spiralrampe hinabfahren oder befördern Sie ihn mit dem Kran auf die andere Seite der Baustelle.

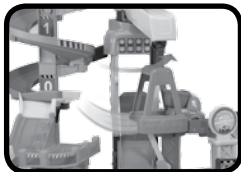

8. Kippen Sie den Kippcontainer nach vorn und öffnen Sie die Schranke, damit die Felsen auf die Kippbrücke des Kipplasters geladen werden können.



MELODIEN

1. *Häschen in der Grube*
2. *London Bridge*
3. *Meine Oma fährt im Hühnerstall Motorrad*
4. *Ode an die Freude*
5. *Eine kleine Nachtmusik*
6. *Funiculi, Funiculà*

GESUNGENE LIEDER

Lied 1

Los geht's, komm mit mir!
Die Arbeit wartet schon!
Auf der Baustelle
bin ich den ganzen Tag!

Lied 2

Ich bin ein Kipplaster.
So stark wie ich
ist sonst keiner!

Lied 3

Tut Tut Flitzer
Tut Tut Flitzer
Ich bin ein Tut Tut Baby Flitzer,
ein kluger Kipplaster! (Tut Tut)
Ich kann vieles transportieren
und habe Spaß dabei! (Tut Tut)

PFLEGEHINWEISE

1. Reinigen Sie das Spielzeug bitte nur mit einem leicht angefeuchteten Tuch.
2. Bitte öffnen Sie das Spielzeug nicht.
3. Lassen Sie das Spielzeug bitte niemals länger in der prallen Sonne oder in der Nähe einer Hitzequelle stehen. Verwenden Sie vor der Nutzung des Geräts keine Sonnencremes oder ölhaltigen Hautcremes.
4. Entfernen Sie die Batterien, wenn das Spielzeug längere Zeit nicht benutzt wird.
5. Halten Sie das Spielzeug fern von übermäßiger Feuchtigkeit und lassen Sie es nicht auf eine harte Oberfläche fallen.

PROBLEMLÖSUNG

Funktioniert Ihr **Tut Tut Baby Flitzer® - Kipplaster** nicht mehr oder werden Stimme und Geräusche schwächer, verfahren Sie bitte folgendermaßen:

1. Schalten Sie das Spielzeug für einige Sekunden aus und dann wieder ein.
2. Vergewissern Sie sich, dass die Batterien richtig eingelegt sind.
3. Entfernen Sie die Batterien und legen Sie nach etwa einer Stunde neue, hochwertige Batterien derselben Marke ein.

Wenn das Spielzeug danach immer noch nicht richtig funktioniert, wenden Sie sich bitte an den Fachhändler, bei dem Sie das Gerät gekauft haben.

HINWEIS:

Die Entwicklung von Kinderspielzeug ist eine verantwortungsvolle Aufgabe, die wir von **VTech®** sehr ernst nehmen. Wir bemühen uns sehr, die Richtigkeit unserer Informationen sicherzustellen – unsere Qualitätskontrolle ist äußerst streng. Dennoch können auch uns Fehler unterlaufen oder Erkenntnisse werden einfach von der Zeit überholt. Sollten Sie also Verbesserungsvorschläge haben oder sachliche Fehler entdecken, wenden Sie sich bitte an unseren Kundendienst. Wir sind dankbar für Ihre Hinweise und werden Ihre Anregungen gerne überdenken.

Serviceadresse für Anfragen und Hinweise in Deutschland: VTech® Electronics Europe GmbH

Kundenservice

Martinstr. 5

D-70794 Filderstadt

Internet: www.vtech.de

Hotline: 0711/7097472 (Mo-Fr von 9 bis 17 Uhr; nicht an Feiertagen)

Für eine schnelle Abwicklung Ihrer Anfragen bitten wir Sie, folgende Informationen bereitzuhalten:

- **Name des Produktes oder ggf. die Artikelnummer**
- **Beschreibung des Problems**
- **Kaufdatum**

Garantie- und Reklamationsfälle/defekte Geräte:

Sollte das Gerät auch nach Beachtung der Hinweise immer noch nicht ordnungsgemäß funktionieren, wenden Sie sich bitte an den Fachhändler, das Warenhaus oder den Versandhandel, bei dem Sie das Gerät gekauft haben. Für Anfragen und Hinweise schicken Sie bitte keine Geräte an unsere Serviceadresse.

**Mehr Informationen und
weitere Lernspielprodukte
finden Sie unter
*www.vtech.de***

Bei Fragen zu Garantieleistungen finden Sie weitere
Informationen in den FAQ auf unserer Homepage:
www.vtech.de/support/faq

