

vtech[®]
Baby

Bedienungsanleitung

Tut Tut Baby Flitzer[®]

Parkgarage

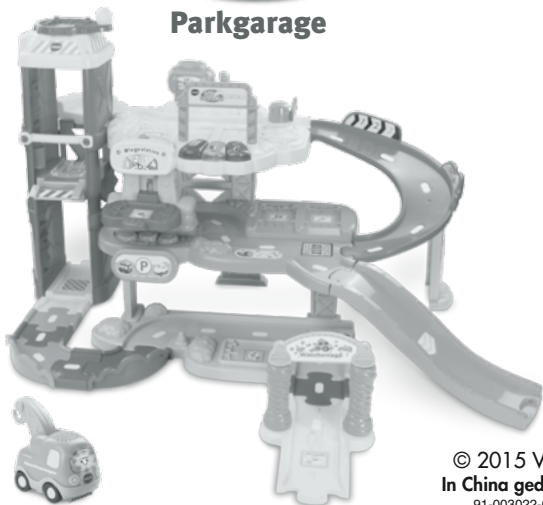

© 2015 VTech
In China gedruckt
91-003022-003 

Liebe Eltern,

wir von VTech® sind überzeugt, dass unsere Kinder große Fähigkeiten in sich tragen.

Um diese Fähigkeiten zu fördern, entwickeln ausgebildete Pädagogen bei uns pädagogisch sinnvolle und kindgerechtes Lernspielzeug.

Sie haben ein Lernspielzeug aus unserer VTech® Baby-Reihe gekauft.

Unsere VTech® Baby-Produkte werden speziell für Kleinkinder entwickelt. Sie ermöglichen Ihrem Kind intelligentes Spielen von Anfang an. Die den Kindern angeborene Freude am Lernen und Entdecken wird durch dieses motivierende Lernspielzeug verstärkt. Kindgemäßer Wortschatz, lustige Licht- und Geräuscheffekte und altersgemäße Inhalte werden Ihr Kind begeistern!

Das kindgerechte Design und die einfache Handhabung erlauben auch den kleinen Händen einen erfolgreichen und sicheren Umgang.

Ihrem Kind und Ihnen wünscht VTech® viel Spaß beim Spielen und Lernen!

Mehr Informationen zu VTech® und weiteren VTech® Lernspielprodukten finden Sie unter: www.vtech.de

Einführung

Mit der **Tut Tut Baby Flitzer Parkgarage** spielen, lernen und die Flitzer pflegen. Die interaktive Parkgarage bietet spannenden Spielspaß auf drei Etagen mit Waschstraße, Tankstelle und vielem mehr!

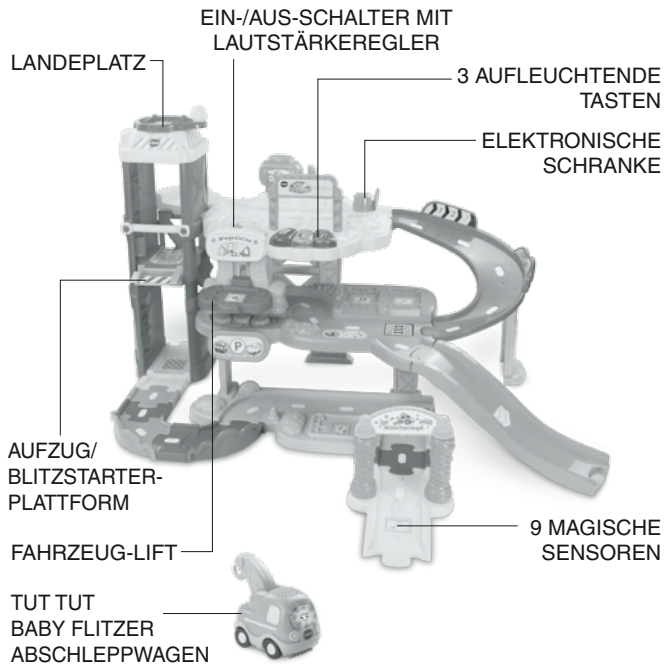

Inhalt der Packung



Tut Tut Baby Flitzer
Abschleppwagen



Ein Aufzug-Turm



Ein Fahrzeug-
Lift



Eine Tankstelle



Ein Torbogen



Eine Waschanlage mit
magischem Sensor



Ein kurvig
es Straßenteil



Ein gerades
es Straßenteil



Eine Erdgeschoss-
Plattform mit
magischem Sensor

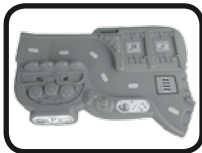

Eine 1. Etage mit
magischem Sensor



Eine 2. Etage mit
magischem Sensor



- Ein langer Stützpfeiler
- Ein mittlerer Stützpfeiler
- Ein kurzer Stützpfeiler
- Ein kleiner Stützpfeiler
- Zwei kleine Stützpfeiler

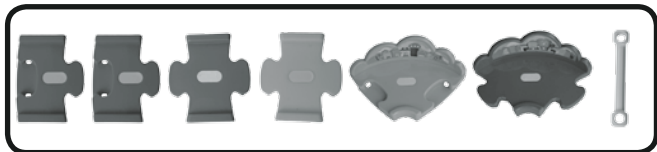

- Zwei negativ/positiv Verbindungsteile
- Zwei negative Verbindungsteile
- Ein positives 90° Straßenteil
- Ein negatives 90° Straßenteil
- Ein Verbindungsteil für den Aufzug

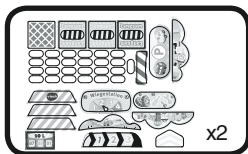

- Zwei Stickerkarten
- Eine Bedienungsanleitung mit Garantiekarte

Warn- und Sicherheitshinweise:

Alle Verpackungsmaterialien, wie z. B. Bänder, Plastikhalterungen und -folien sowie Karton sind nicht Bestandteile dieses Lernspielzeugs und müssen zur Sicherheit Ihres Kindes sofort entfernt werden.

Hinweis:

Bitte bewahren Sie diese Bedienungsanleitung auf, da sie wichtige Informationen enthält!

ACHTUNG:

Aufbau nur durch Erwachsene. Zur Sicherheit Ihres Kindes sollte es erst mit dem Spielzeug spielen, wenn dies vollständig aufgebaut wurde.

Entfernung der Transportsicherung:

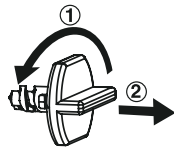

① Drehen Sie die Transportsicherung gegen den Uhrzeigersinn.

② Ziehen Sie die Transportsicherung heraus und entsorgen Sie diese vorschriftsmäßig.

Energieversorgung

Der **Tut Tut Baby Flitzer Abschleppwagen** wird mit 2 x 1.5V Micro-Batterien (AAA/LR03) betrieben. Die **Tut Tut Baby Flitzer Parkgarage** wird mit 2 x 1.5V Mignon-Batterien (AA/LR6) betrieben.

Hinweis:

Wir empfehlen ausdrücklich, neue Batterien mit langer Haltbarkeit (Alkali-Mangan) zu verwenden.

Das Verwenden erschöpfter Batterien kann Ursache einer fehlerhaften Ausführung (z. B. Ton- oder Funktionsstörungen) sein. Setzen Sie in diesem Fall bitte neue Batterien ein.

Einlegen der Batterien - Abschleppwagen

Bitte achten Sie darauf, dass die Batterien nur von einem Erwachsenen gewechselt werden und dass das Batteriefach fest und sachgemäß geschlossen ist.

Das Verschlucken einer Batterie kann lebensgefährlich sein!

1. Vergewissern Sie sich, dass das Lernspielzeug ausgeschaltet ist.
2. Das Batteriefach befindet sich auf der Unterseite des Fahrzeugs. Sie können es mit einer Münze oder einem Schraubendreher öffnen.
3. Setzen Sie 2 x 1.5V Micro-Batterien (AAA/LR03) ein, wie auf dem Bild im Inneren des Batteriefaches dargestellt. Achten Sie dabei auf die richtige Polung.
4. Verschließen Sie nun das Batteriefach wieder fest mithilfe einer Münze oder eines Schraubendrehers.

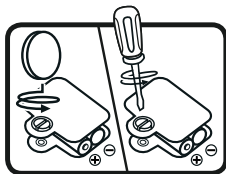

Einlegen der Batterien - Parkgarage

1. Vergewissern Sie sich, dass das Lernspielzeug ausgeschaltet ist.
2. Das Batteriefach befindet sich an der Oberseite der Parkgarage. Sie können es mit einem Schraubendreher öffnen.
3. Setzen Sie 2 x 1.5V Mignon-Batterien (AA/LR6) ein, wie auf dem Bild im Inneren des Batteriefaches dargestellt. Achten Sie dabei auf die richtige Polung.
4. Verschließen Sie nun das Batteriefach wieder fest mithilfe eines Schraubendrehers.

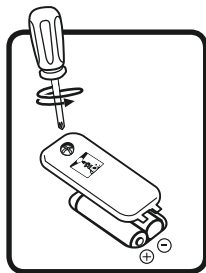

BATTERIEHINWEISE

- Wählen Sie Batterien mit langer Haltbarkeit (Alkali-Mangan).
- Verwenden Sie bitte nur die angegebenen oder gleichwertige Batterien.
- Bitte setzen Sie nie neue und gebrauchte Batterien zusammen ein.
- Bleiben Sie bitte bei einem einheitlichen Batterietyp.
- Verwenden Sie keine beschädigten Batterien.

- Achten Sie unbedingt auf die richtige Polung (+/-).
- Bitte verursachen Sie keinen Kurzschluss der Batterien im Batteriefach.
- Erschöpfte Batterien bitte aus dem Spielzeug herausnehmen.
- Soll das Spielzeug für längere Zeit nicht in Betrieb genommen werden, entfernen Sie bitte die Batterien, um deren Auslaufen zu vermeiden.
- Werfen Sie Batterien niemals ins Feuer.
- Versuchen Sie nie, Batterien aufzuladen, die nicht dafür vorgesehen sind.
- Entfernen Sie die Akkus aus dem Spielzeug, bevor Sie diese aufladen.
- Akkus nur von Erwachsenen oder unter Aufsicht von Erwachsenen aufladen.

Batterien gehören nicht in den Hausmüll und dürfen nicht verbrannt werden. Verbraucher sind gesetzlich verpflichtet, gebrauchte Batterien zurückzugeben. Sie können Ihre alten Batterien bei den öffentlichen Sammelstellen in Ihrer Gemeinde oder überall dort abgeben, wo Batterien verkauft werden.

Das Symbol der durchgestrichenen Mülltonne auf den Batterien, dem Produkt, der Bedienungsanleitung oder der Produktverpackung weist auf die verpflichtende, vom Hausmüll getrennte Entsorgung der Batterien und/oder des Produktes hin. Dieses Produkt muss am Ende seiner Lebensdauer gemäß ElektroG bzw. der EU-Richtlinie RoHS an einem Sammelpunkt für das Recycling von elektrischen und elektronischen Geräten abgegeben werden.

Die chemischen Symbole Hg (Quecksilber), Cd (Cadmium) oder Pb (Blei) weisen darauf hin, dass in entsprechend gekennzeichneten Batterien die Grenzwerte für die genannte(n) Substanz(en) überschritten werden. Die Batterierichtlinie der EU (2006/66/EG) regelt diese Grenzwerte sowie den Umgang mit Batterien. Der Balken unter der Mülltonne zeigt an, dass das Produkt nach dem 13. August 2005 auf den Markt gebracht worden ist.





Mit der Wiederverwendung, der stofflichen Verwertung oder anderen Formen der Verwertung von Altgeräten leisten Sie einen wichtigen Beitrag zum Schutze unserer Umwelt. Bitte erfragen Sie bei der Gemeindeverwaltung die zuständige Entsorgungsstelle. Schonen Sie Ihre Umwelt und geben Sie bitte leere Batterien an den Sammelstellen ab. Danke!

Bitte bekleben Sie die Tut Tut Baby Flitzer Parkgarage mit den Stickern, wie nachfolgend dargestellt:

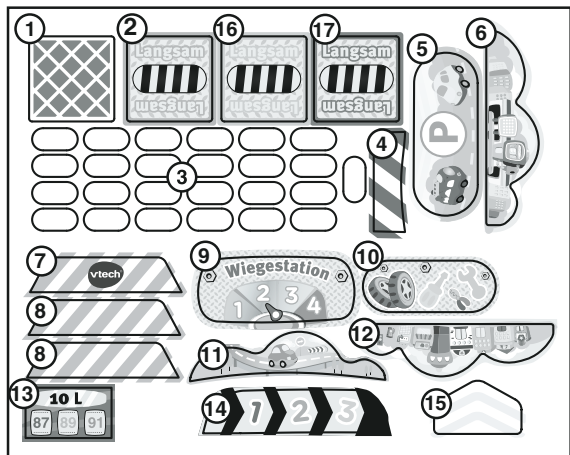

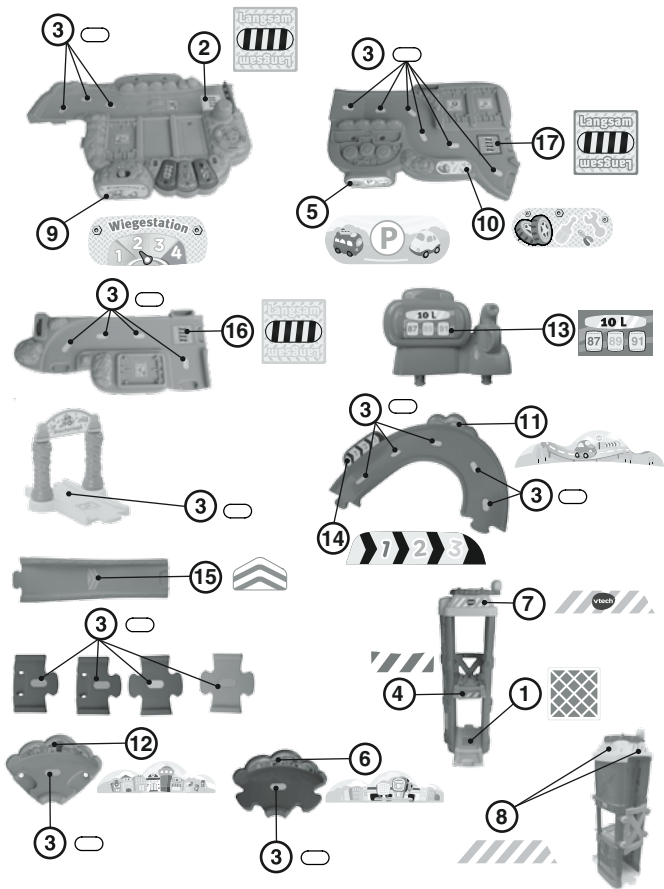

Aufbauanleitung

Zur Sicherheit Ihres Kindes sollte der Aufbau nur durch Erwachsene erfolgen.

1. Stecken Sie die beiden kleinen Stützpfeiler, wie unten dargestellt, in die Öffnungen der Erdgeschoss-Plattform. Die beiden kleinen Stützpfeiler passen genau in die Öffnungen.

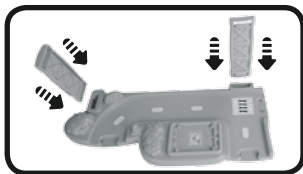

2. Stecken Sie die beiden kurzen Stützpfeiler, wie unten dargestellt, in die Öffnungen an der Unterseite der 1. Etage. Die beiden kurzen Stützpfeiler passen genau in die Öffnungen.

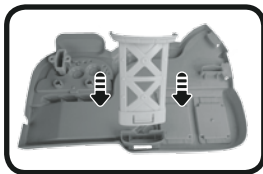

3. Drehen Sie die 1. Etage um und verbinden Sie diese mit der Erdgeschoss-Plattform. Vergewissern Sie sich, dass die beiden Ebenen sicher miteinander verbunden sind.

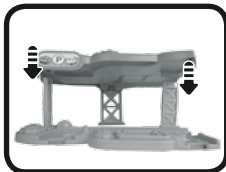
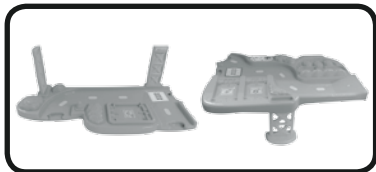

4. Setzen Sie den Fahrzeug-Lift, wie unten dargestellt, auf die 1. Etage. Sie hören ein Klickgeräusch, wenn dieser richtig aufgesteckt wurde. Sobald der Fahrzeug-Lift angebracht wurde, kann er nicht mehr entfernt werden.

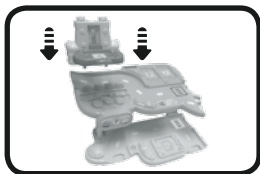

5. Stecken Sie eine der beiden Seiten des kleinen Stützpfilers in die dafür vorgesehene Öffnung auf der 1. Etage.



6. Drehen Sie die 2. Etage um und stecken Sie den langen Stützpfiler, wie unten dargestellt, in die große Öffnung. Der lange Stützpfiler passt genau in die Öffnung.

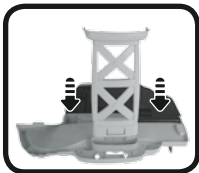

7. Drehen Sie die 2. Etage wieder um und verbinden Sie diese, wie unten dargestellt, mit der 1. Etage anhand des Fahrzeug-Lifts und des kurzen Stützpfilers. Vergewissern Sie sich, dass die beiden Ebenen sicher miteinander verbunden sind.

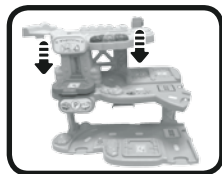
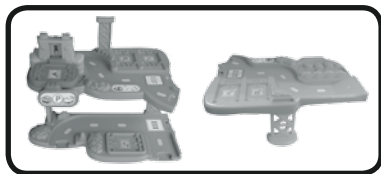

8. Verbinden Sie die 1. und die 2. Etage mit, wie unten dargestellt, dem kurvigen Straßenteil.

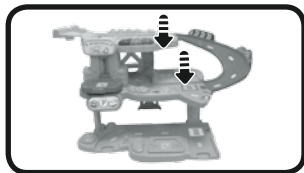

9. Stecken Sie den mittleren Stützfeiler, wie unten dargestellt, in die Öffnung an der Unterseite des kurvigen Straßenteils.

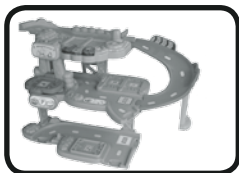
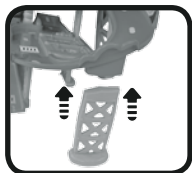

10. Bringen Sie das gerade Straßenteil, wie unten dargestellt, an der 1. Etage an.

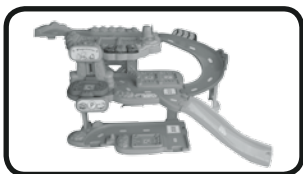
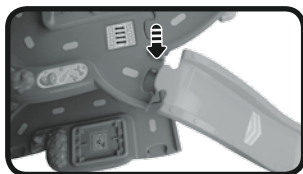

11. Verbinden Sie den Aufzug-Turm mit der 2. Etage. Bringen Sie zuerst das Straßenteil der 2. Etage an der Rückseite des Aufzug-Turms an. Verbinden Sie dann die offene Seite des Aufzug-Turms, wie unten dargestellt, mit der 2. Etage. Sie hören ein Klickgeräusch, wenn der Aufzug-Turm richtig mit der 2. Etage verbunden wurde. Sobald der Aufzug-Turm an der 2. Etage angebracht ist, kann er nicht mehr entfernt werden.

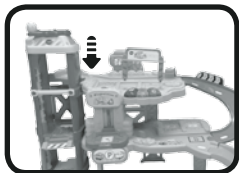
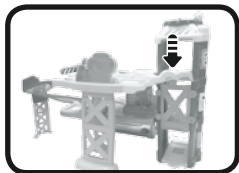

12. Bringen Sie die Tankstelle, wie unten dargestellt, auf der 2. Etage an. Sie hören ein Klickgeräusch, wenn diese richtig angebracht wurde. Sobald die Tankstelle auf der 2. Etage angebracht ist, kann sie nicht mehr entfernt werden.



13. Stecken Sie den Torbogen, wie unten dargestellt, auf die 2. Etage.

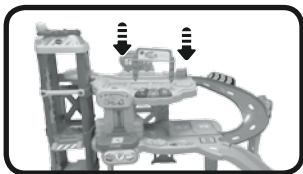

14. Vergewissern sie sich, dass sich die Blitzstarter-Plattform unten am Aufzug befindet und bringen Sie das Verbindungsteil am Aufzug-Turm an. Sie hören ein Klickgeräusch, wenn dieses richtig angebracht wurde. Sobald das Verbindungsteil mit dem Aufzug-Turm verbunden ist, kann es nicht mehr entfernt werden.



Sobald die vorherigen Schritte ausgeführt wurden, kann die Parkgarage entdeckt werden. Sie können die einzelnen Teile mit den enthaltenen Straßenteilen oder mit weiteren Spielsets aus der Tut Tut Baby Welt (separat erhältlich) verbinden.

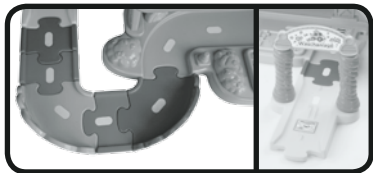

Erweiterung

Verbinden Sie die Parkgarage beispielsweise mit dem Straßen-Erweiterungsset oder weiteren Spielsets aus der Tut Tut Baby Welt (separat erhältlich) und lassen Sie der Fantasie freien Lauf.

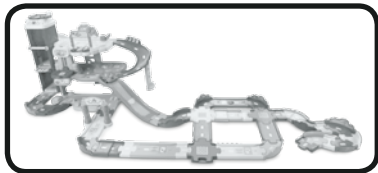

Spielbeginn - Abschleppwagen

1. Ein-/Aus-Schalter

Schieben Sie den **Ein-/Aus-Schalter** auf **Ein** (⏻), um den Abschleppwagen einzuschalten. Schieben Sie den Schalter auf **Aus** (●), um den Flitzer wieder auszuschalten.

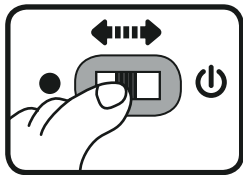

2. Abschaltautomatik

Um die Lebensdauer Ihrer Batterien zu verlängern, schaltet sich der **Tut Tut Baby Flitzer Abschleppwagen** automatisch nach 65 Sekunden ab, wenn keine Eingabe erfolgt. Der Flitzer wird durch Drücken der blinkenden Gesichtstaste oder kurzes Anschieben wieder eingeschaltet.

Hinweis: Der Tut Tut Baby Flitzer befindet sich vor dem ersten Gebrauch im Testmodus. Nachdem Sie die Verpackung entfernt haben, schalten Sie ihn bitte aus und wieder ein. Danach befindet er sich im normalen Spielmodus.

Aktivitäten - Abschleppwagen

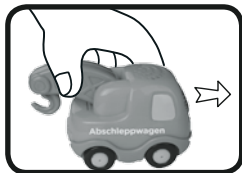
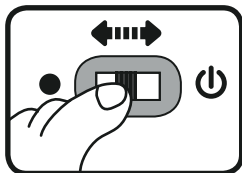

1. Um den Abschleppwagen einzuschalten, schieben Sie den **Ein-/Aus-Schalter** auf **Ein**. Sie hören einen Begrüßungssatz, ein gesungenes Lied und Fahrzeuggeräusche. Das Licht blinkt passend dazu.
2. Drücken Sie die blinkende Gesichtstaste, um Fahrzeuggeräusche, Lieder und gesprochene Sätze zu hören. Das Licht blinkt passend dazu.
3. Schieben Sie das Fahrzeug, um lustige Geräusche und Melodien zu hören. Schieben Sie das Fahrzeug während eine Melodie gespielt wird, um lustige Geräusche hinzuzufügen. Das Licht blinkt passend dazu.



4. Zusätzlichen Spielspaß bietet der **Abschleppwagen** zusammen mit der **Tut Tut Baby Flitzer Parkgarage** und anderen Produkten aus der Tut Tut Baby Flitzer Welt (separat erhältlich). Fahren Sie mit dem Abschleppwagen über einen magischen Sensor, blinkt das Licht und Sie hören eine Begrüßung, lustige Geräusche, Melodien und Lieder zum Mitsingen.

Spielbeginn - Parkgarage

1. Ein-/Aus-Schalter mit Lautstärkereger

Schieben Sie den Ein-/Aus-Schalter mit Lautstärkereger auf **Leise** () oder **Laut** (), um die Parkgarage einzuschalten. Schieben Sie den Schalter auf Aus (), um die Parkgarage wieder auszuschalten.

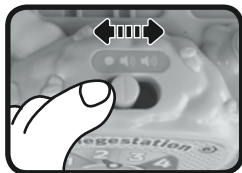

2. Magische Sensoren

Setzen Sie den **Abschleppwagen** oder ein anderes Fahrzeug (separat erhältlich) auf einen der **9 magischen Sensoren**, um lustige Sätze, Musik und Geräusche zu hören.



3. Abschaltautomatik

Um die Lebensdauer Ihrer Batterien zu verlängern, schaltet sich die **Tut Tut Baby Flitzer Parkgarage** automatisch nach 55 Sekunden ab, wenn keine Eingabe erfolgt. Das Lernspielzeug wird durch Drücken einer beliebigen Taste wieder eingeschaltet.

Aktivitäten - Parkgarage

1. Um die Parkgarage einzuschalten, schieben Sie den **Ein-/Aus-Schalter** auf **Leise** oder auf **Laut**. Sie hören ein gesungenes Lied, einen Satz und ein lustiges Geräusch. Die Lichter blinken passend dazu.
2. Drücken Sie die **aufleuchtenden Tasten**, um Sätze, Geräusche, Lieder und Melodien zu hören. Drücken Sie die Taste, während eine Melodie gespielt wird, um lustige Geräusche in diese zu mischen. Die Lichter blinken passend dazu.
3. Stellen Sie den Flitzer auf die **Blitzstarter-Plattform** des Aufzugs und drehen Sie den Landeplatz im oder gegen den Uhrzeigersinn. Je nachdem in welche Richtung der **Landeplatz** gedreht wird, fährt der **Aufzug** nach oben oder nach unten. Sobald der **Aufzug** eine der Etagen erreicht, hören Sie lustige Geräusche und Sätze. In der zweiten Etage wird der Blitzstarter ausgelöst.

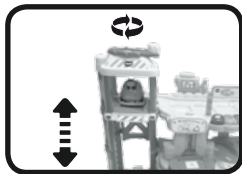
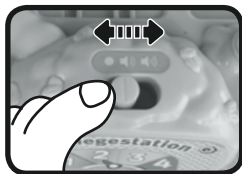

4. Schieben Sie den **Fahrzeug-Lift** nach oben, um lustige Geräusche zu hören. Die Lichter blinken passend dazu.



5. Öffnen oder schließen Sie die **elektronische Schranke**, um lustige Geräusche und einen Satz zu hören. Die Lichter blinken passend dazu.

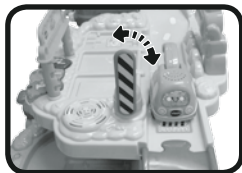

Gesungene Lieder

Parkgarage

Lied 1

Hier ist dein Parkschein,
los, fahr durch,
ich wünsch' dir Spaß
bei allem was du tust.

Lied 2

Fahr mit dem Lift von Stock zu Stock,
Entdecke hier und dort, an jedem Ort.

Lied 3

Tanke voll
Ruh dich aus,
Danke für den Besuch,
komm gut nachhaus!

Folgende Melodien sind in Ihrer **Tut Tut Baby Flitzer** Parkgarage enthalten:

Hejo, spannt den Wagen an

1. Hejo, spannt den Wagen an,
seht der Wind treibt Regen über 's Land!
Holt die goldnen Garben,
holt die goldnen Garben!

Meine Oma fährt im Hühnerstall Motorrad

1. Meine Oma fährt im Hühnerstall Motorrad, Motorrad, Motorrad.
Meine Oma fährt im Hühnerstall Motorrad,
meine Oma ist 'ne ganz patente Frau!
2. Meine Oma hat im hohlen Zahn ein Radio, ein Radio, ein Radio,
meine Oma ...
3. Meine Oma hat 'nen Nachtopf mit Beleuchtung, ...

Fuchs du hast die Gans gestohlen

1. Fuchs du hast die Gans gestohlen,
gib sie wieder her, gib sie wieder her!
Sonst wird dich der Jäger holen mit dem Schießgewehr,
sonst wird dich der Jäger holen mit dem Schießgewehr.
2. Liebes Füchslein lass dir raten,
sei doch nur kein Dieb,
sei doch nur kein Dieb,
nimm', du brauchst nicht Gänsebraten,
mit der Maus vorlieb.

La Cucaracha

1. Wenn man tanzt die Cucaracha und ich hör' Musik erklingen;
muss ich eilen auf die Plaza und im Tanze mich mit schwingen.
La Cucaracha, la Cucaracha, wirbelnd, tanzen wir froh,
la Cucaracha, la Cucaracha, schönster Tanz in Mexiko.
2. Seht die stolzen Caballeros, wie sie werfen die Sombreros!
Senoritas, voll Entzücken, locken lächelnd und beglücken.
La Cucaracha, la Cucaracha, wirbelnd, tanzen wir froh,
la Cucaracha, la Cucaracha, schönster Tanz in Mexiko.

Grün, grün, grün

1. Grün, grün, grün sind alle meine Kleider,
grün, grün, grün ist alles was ich hab.
Darum lieb ich alles, was so grün ist,
weil mein Schatz ein Jäger, Jäger ist.
2. Rot, rot, rot sind alle meine Kleider,
rot, rot, rot ist alles was ich hab.
Darum lieb ich alles, was so rot ist,
weil mein Schatz ein Reiter, Reiter ist.
3. Blau, blau, blau sind alle meine Kleider,
blau, blau, blau ist alles was ich hab.
Darum lieb ich alles was so blau ist,
weil mein Schatz ein Seemann, Seemann ist.

Es klappert die Mühle

1. Es klappert die Mühle am laufenden Bach, klipp, klapp!
Bei Tag und bei Nacht ist der Müller stets wach, klipp, klapp!
Er mahlet nun Korn zu dem kräftigen Brot, und haben wir dieses,
dann hat's keine Not.
Klipp, klapp, klipp, klapp, klipp, klapp!
2. Flink laufen die Räder und drehen den Stein, klipp,klapp!
Und mahlen den Weizen zu Mehl und so fein, klipp, klapp!
Der Bäcker den Zwieback und Kuchen draus bäckt,
der immer den Kindern besonders gut schmeckt.
Klipp, klapp, klipp, klapp, klipp, klapp!

Lustig ist das Zigeunerleben

1. Lustig ist das Zigeunerleben, faria, fariaho.
Brauch'n dem Kaiser kein Zins zu geben, faria, fariaho.
Lustig ist es im grünen Wald, wo des Zigeuners Aufenthalt.
Faria, faria, faria, faria, faria, fariaho.
2. Sollt uns einmal der Hunger plagen, faria, fariaho,
tun wir uns ein Hirschlein jagen, faria, fariaho,
Hirschlein nimm dich wohl in Acht,
wenn des Jägers Büchse kracht.
Faria, faria, faria, faria, faria, fariaho.

3. Sollt uns einmal der Durst sehr quälen, faria, fariaho,
geh'n wir hin zu Waldesquellen, faria, fariaho,
trinken Wasser wie Moselwein,
meinen es müsste Champagner sein.
Faria,faria, faria, faria, faria, fariaho.

Hab mein Wagen voll geladen

1. Hab mein Wagen voll geladen, voll mit alten Weibsen.
Als wir in die Stadt 'neinkamen, hubn sie an zu keifen.
Drum lad ich all mein Lebetage nie alte Weibsen auf mein Wagen.
Hü! Schimmel, hü!
2. Hab mein Wagen voll geladen, voll mit Männern alten.
Als wir in die Stadt 'neinkamen, murrten sie und schalten.
Drum lad ich all mein Lebetage, nie Männer alten auf mein Wagen.
Hü! Schimmel, hü!
3. Hab mein Wagen voll geladen, voll mit jungen Mädchen.
Als wir zu dem Tor 'neinkamen, sangen sie durchs Städtchen.
Drum lad ich all mein Lebetage, nur junge Mädchen auf mein Wagen.
Hü! Schimmel, hü!

Oh, du lieber Augustin

1. Oh, du lieber Augustin, Augustin, Augustin,
oh, du lieber Augustin, alles ist hin.
Rock ist weg, Stock ist weg,
Augustin liegt im Dreck,
oh, du lieber Augustin, alles ist hin.

Ri Ra Rutsch

1. Ri-ra-rutsch !
Wir fahren mit der Kutsch !
Wir fahren über Stock und Stein.
Da bricht das Pferdchen sich ein Bein !
Ri-ra-rutsch !
Es ist nichts mit der Kutsch !

2. Ri-ra-rittn !
Wir fahren mit dem Schlittn.
Wir fahren übern tiefen See,
da bricht der Schlitten ein, o weh!
Ri-ra-rittn!
Wir fahren mit dem Schlittn!
3. Ri-ra-ruß!
Jetzt gehn wir fein zu Fuß!
Da bricht auch kein Pferdebein,
da bricht uns auch kein Schlitten ein.
Ri-ra-ruß!
Jetzt gehn wir fein zu Fuß.

Tanz tanz Quieselchen

1. Tanz, tanz, Quieselche,
Dann schenk ich dir ein Ei;
Nein, sagt das liebste Quieselche,
Ich tanz noch nicht für zwei.
2. Tanz, tanz, Quieselche,
Dann schenk ich dir ein Pferd;
Nein, sagt das liebste Quieselche,
Das Pferd ist mir nichts wert.
3. Tanz, tanz, Quieselche,
Dann schenk ich dir eine Kuh;
Nein, sagt das liebste Quieselche,
Laß mich mit ihr in Ruh!

Pflegehinweise

1. Reinigen Sie das Spielzeug bitte nur mit einem leicht feuchten Tuch.
2. Lassen Sie das Spielzeug bitte niemals länger in der prallen Sonne oder in der Nähe einer Hitzequelle stehen.
3. Entfernen Sie die Batterien, wenn das Spielzeug längere Zeit nicht benutzt wird.
4. Bitte öffnen Sie das Spielzeug nicht.
5. Halten Sie das Spielzeug fern von Feuchtigkeit und lassen Sie kein Wasser darauf kommen.

ENERGIEVERSORGUNG

BATTERIEN Abschleppwagen: 2 x 1.5V Micro-Batterien (AAA/LR03).

Parkgarage: 2 x 1.5V Mignon-Batterien (AA/LR6).

Bitte halten Sie sich unbedingt an unsere Angaben zur Energieversorgung.

Hinweise

Funktionieren **Tut Tut Baby Flitzer Parkgarage** oder **Abschleppwagen** nicht mehr oder werden Stimme und Geräusche schwächer, verfahren Sie bitte folgendermaßen:

1. Schalten Sie das das Gerät für einige Sekunden aus und dann wieder ein.
2. Vergewissern Sie sich, dass die Batterien richtig eingelegt sind.
3. Entfernen Sie eventuell die Batterien und legen Sie sie erneut ein.
4. Legen Sie gegebenenfalls neue Batterien ein.

Wenn das Gerät danach immer noch nicht richtig funktioniert, wenden Sie sich bitte an den Fachhändler, bei dem Sie das Gerät gekauft haben.

Hinweis:

Die Entwicklung von Kinderspielzeug ist eine verantwortungsvolle Aufgabe, die wir von **VTech®** sehr ernst nehmen. Wir bemühen uns sehr, die Richtigkeit unserer Informationen sicherzustellen – unsere Qualitätskontrolle ist äußerst streng. Dennoch können auch uns Fehler unterlaufen oder Erkenntnisse werden einfach von der Zeit überholt. Sollten Sie also Verbesserungsvorschläge haben oder sachliche Fehler entdecken, wenden Sie sich bitte an unseren Kundendienst. Wir sind dankbar für Ihre Hinweise und werden Ihre Anregungen gerne überdenken.

Serviceadresse für Anfragen und Hinweise in Deutschland:

VTech® Electronics Europe GmbH

Kundenservice

Martinstr. 5

D-70794 Filderstadt

E-Mail: info@vtech.de

www.vtech.de

Hotline: 0180/500 10 64 (Mo-Fr von 8-12 Uhr; 0,14 €/Minute)

Für eine schnelle Abwicklung Ihrer Anfragen bitten wir Sie, folgende Informationen bereit zu halten:

- **Name des Produktes oder ggf. die Artikel-Nummer**
- **Beschreibung des Problems**
- **Kaufdatum**

Garantie- und Reklamationsfälle/Defekte Geräte:

Sollte das Gerät auch nach Beachtung der Hinweise immer noch nicht ordnungsgemäß funktionieren, wenden Sie sich bitte an den Fachhändler, das Warenhaus oder den Versandhandel, bei dem Sie das Gerät gekauft haben. Für Anfragen und Hinweise schicken Sie bitte keine Geräte an unsere Serviceadresse.



LED entspricht
Laser-Klasse 1



Garantiekarte

Lieber Kunde,

bitte behalten Sie diese Karte, um sie bei Reklamationen dem defekten Gerät beizulegen. Diese Garantiekarte ist nur zusammen mit dem Original-Kaufbeleg gültig.

Bitte beachten Sie, dass die Reparatur Ihres **VTech**® Produktes nur dann kostenlos ausgeführt werden kann, wenn

- die Garantiezeit (2 Jahre) nicht überschritten ist
- und der Defekt durch die Garantieleistungen abgedeckt wird.

Wird der Defekt von der Garantieleistung abgedeckt, dann wenden Sie sich bitte direkt an Ihren Händler (mit dem defekten Gerät, diesem Garantieschein und dem Original-Kaufbeleg).

Defekt: _____

Produktname: _____

Absender:

Name: _____

Straße: _____

PLZ: _____ Ort: _____

Telefon: _____

Kaufdatum

Stempel des Händlers



Garantieleistungen

Sie sind Besitzer eines hochwertigen Lernspielzeuges von **VTech®**, das mit größter Sorgfalt hergestellt wurde und einer strengen Qualitätskontrolle unterlag.

Sollte dennoch ein Defekt an Ihrem Lernspielzeug auftreten, so bieten wir Ihnen folgende Garantieleistungen:

- Garantiezeitraum: 2 Jahre ab Kaufdatum
- Garantiumfang: Schäden am Produkt, die nicht durch unsachgemäßen Gebrauch hervorgerufen wurden.
- Von der Garantie ausgenommen sind Schäden, die durch Nichtbeachten der Bedienungsanleitung bzw. unsachgemäßen Gebrauch oder durch ausgelaufene Batterien entstanden sind.
- Von der Garantie ausgenommen sind auch Transportschäden oder Schäden, die auf eine mangelhafte Verpackung zurückzuführen sind.

Bei **Problemen oder Fragen** wenden Sie sich bitte an unseren Kundenservice:

VTech® Electronics Europe GmbH

Kundenservice

Martinstr. 5

D-70794 Filderstadt

E-Mail: info@vtech.de

Hotline: 0180/500 10 64 (Mo-Fr von 8-12 Uhr; 0,14 €/Min.)

