

**vtech**<sup>®</sup>  
baby

Bedienungsanleitung

**Tut Tut  
Baby Flitzer**<sup>®</sup>

**Fröhlicher Flughafen**



# EINFÜHRUNG

Mit dem **Tut Tut Baby Flitzer - Fröhlichen Flughafen** auf große Reise gehen. Der Jet fliegt die Kinder im Rollenspiel an jeden Wunschort der Welt. Ob man mit dem Wolkenkarussell fährt oder durch den Kreisverkehr flitzt: Der Fantasie sind keine Grenzen gesetzt!

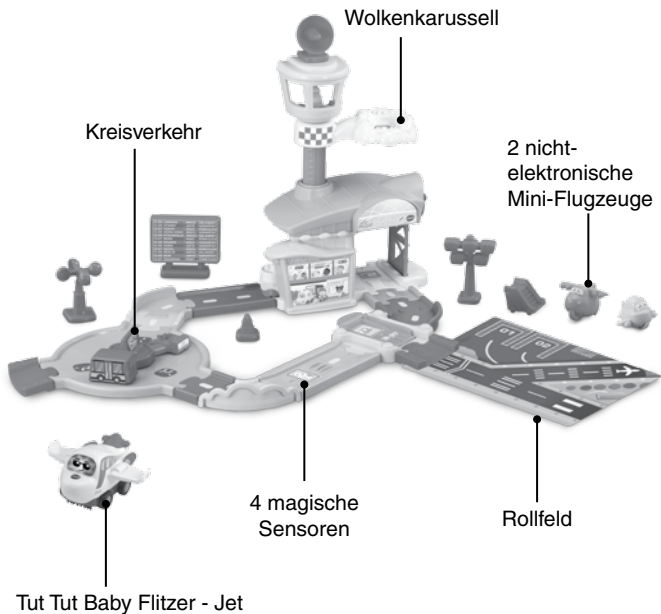

# INHALT DER PACKUNG

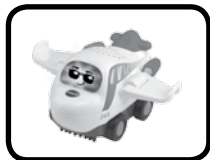

Tut Tut Baby Flitzer - Jet



Eine Flughafenbasis

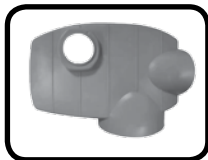

Ein Flughafendach



Eine Flughafenwand

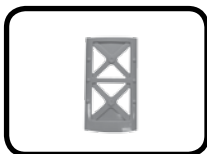

Eine Flughafenstütze



Ein Kontrollturmfenster

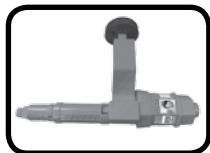

Ein Kontrollturm



Ein Wolkenkarussell mit magischem Sensor



Eine Kontrollturmsicherung



Ein Radar



Ein Kreisverkehr



Eine Kreisverkehrplattform



Eine Basis für  
mechanische  
Startrampe



Eine mechanische  
Startrampe mit  
magischem Sensor

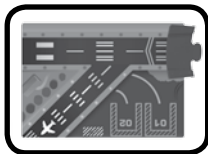

Ein Rollfeld



Ein gerades  
Straßenteil mit  
magischem Sensor

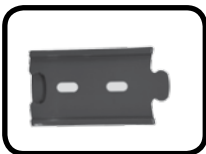

Ein 3/4 Straßenteil



Ein negatives  
90° Straßenteil



2 positive 60°  
Straßenteile



Drei negative 1/4  
Straßenteile



Ein positives 1/4  
Straßenteil



Ein Endstraßenteil



Eine Start- und  
Landetafel



Ein  
Scheinwerfer



Eine Windradstütze



Ein Windrad  
Teil A



Ein Windrad  
Teil B



Ein Verkehrskegel



Eine Leiter



2 nicht-elektronische  
Miniflugzeuge

- Eine Aufkleberkarte
- Eine Bedienungsanleitung (Kurzversion)

### **ACHTUNG:**

Alle Verpackungsmaterialien, wie z. B. Bänder, Schnüre, Plastikhalterungen, Verschlüsse, Karton, Kabelbinder sowie Schrauben, sind nicht Bestandteile dieses Lernspielzeugs und müssen zur Sicherheit Ihres Kindes sofort entfernt werden.

### **Hinweis:**

Hinweis: Bitte speichern Sie diese Bedienungsanleitung ab, da sie wichtige Informationen enthält!

### **ACHTUNG:**

**Aufbau nur durch Erwachsene!**

### **Entfernung der Transportsicherung:**

- ① Drehen Sie die Transportsicherung entgegen dem Uhrzeigersinn.
- ② Ziehen Sie die Transportsicherung heraus und entsorgen Sie diese vorschriftsmäßig.

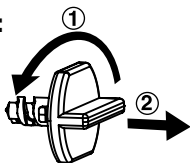

# Erste Schritte

## Einsetzen der Batterien

1. Vergewissern Sie sich, dass das Spielzeug ausgeschaltet ist.
2. Das Batteriefach befindet sich auf der Hinterseite des Fahrzeugs. Sie können es mit einem Schraubendreher öffnen.
3. Entfernen Sie erschöpfte Batterien, indem Sie ein Ende der Batterie nach oben drücken. Dann können Sie die Batterie aus dem Produkt entfernen.
4. Setzen Sie 2 neue AAA-Batterien (AM 4/LR03) ein, wie auf dem Bild im Inneren des Batteriefaches dargestellt. Achten Sie dabei auf die richtige Polung. Für eine optimale Leistung werden neue Alkali-Mangan-Batterien oder vollständig geladene wiederaufladbare Ni-MH-Batterien empfohlen.
5. Verschließen Sie nun das Batteriefach wieder fest mithilfe eines Schraubendrehers.

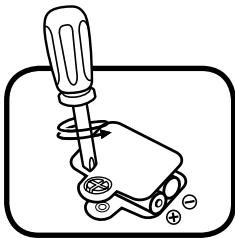

### HINWEIS:

Aufbau nur durch Erwachsene.

Halten Sie die Batterien außerhalb der Reichweite von Kindern.

## **Batteriehinweise**

- Achten Sie unbedingt auf die richtige Polung (+/-).
- Bitte setzen Sie nie neue und gebrauchte Batterien zusammen ein.
- Setzen Sie nie Alkalinebatterien, Standardbatterien (Zink-Kohle-Zellen) oder wiederaufladbare Batterien zusammen ein.
- Verwenden Sie bitte nur die angegebenen oder gleichwertige Batterien.
- Bitte verursachen Sie keinen Kurzschluss der Batterien im Batteriefach.
- Soll das Spielzeug für längere Zeit nicht in Betrieb genommen werden, entfernen Sie bitte die Batterien, um deren Auslaufen zu vermeiden.
- Erschöpfte Batterien bitte aus dem Spielzeug herausnehmen.
- Entsorgen Sie gebrauchte Batterien vorschriftsmäßig.

### **Wiederaufladbare Batterien**

- Entfernen Sie wiederaufladbare Batterien aus dem Spielzeug, bevor Sie diese aufladen.
- Wiederaufladbare Batterien nur von Erwachsenen oder unter Aufsicht von Erwachsenen aufladen.
- Versuchen Sie nie, Batterien aufzuladen, die nicht dafür vorgesehen sind.

**Batterien Gehören Nicht In Den Hausmüll Und Dürfen Nicht Verbrannt Werden. Verbraucher Sind Gesetzlich Verpflichtet, Gebrauchte Batterien Zurückzugeben. Sie Können Ihre Alten Batterien Bei Den Öffentlichen Sammelstellen In Ihrer Gemeinde Oder Überall Dort Abgeben, Wo Batterien Verkauft Werden.**



Das Symbol der durchgestrichenen Mülltonne auf den Batterien, dem Produkt, der Bedienungsanleitung oder der Produktverpackung weist auf die verpflichtende, vom Hausmüll getrennte Entsorgung der Batterien und/oder des Produktes hin. Dieses Produkt muss am Ende seiner Lebensdauer gemäß ElektroG bzw. der EU-Richtlinie RoHS an einem Sammelpunkt für das Recycling von elektrischen und elektronischen Geräten abgegeben werden.

Die chemischen Symbole Hg (Quecksilber), Cd (Cadmium) oder Pb (Blei) weisen darauf hin, dass in entsprechend gekennzeichneten Batterien die Grenzwerte für die genannte(n) Substanz(en) überschritten werden. Die Batterierichtlinie der EU (2006/66/EG) regelt diese Grenzwerte sowie den Umgang mit Batterien.

















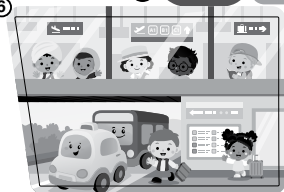

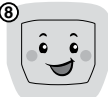

Der Balken unter der Mülltonne zeigt an, dass das Produkt nach dem 13. August 2005 auf den Markt gebracht worden ist.

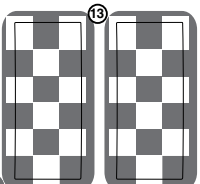
Mit der Wiederverwendung, der stofflichen Verwertung oder anderen Formen der Verwertung von Altgeräten leisten Sie einen wichtigen Beitrag zum Schutze unserer Umwelt. Bitte erfragen Sie bei der Gemeindeverwaltung die zuständige Entsorgungsstelle. Schonen Sie Ihre Umwelt und geben Sie bitte leere Batterien an den Sammelstellen ab. Danke!





# Aufkleber anbringen

Bitte bekleben Sie das Spielset wie im Folgenden dargestellt:

12:39	LONDON	BB622	GELANDET
12:39	SYDNEY	AB731	VERSPÄTET
13:07	TOKIO	PE831	PÜNKTLICH
12:39	HONGKONG	BB903	VERSPÄTET
12:39	STOCKHOLM	AB903	GELANDET
13:07	BERN	PE831	PÜNKTLICH
12:39	MADRID	BB621	VERSPÄTET
12:39	PARIS	AB721	VERSPÄTET
13:07	SEOUL	PE832	PÜNKTLICH
12:39	BERLIN	BB902	GELANDET
12:39	ROM	AB923	VERSPÄTET
13:07	NEW YORK	PE851	PÜNKTLICH





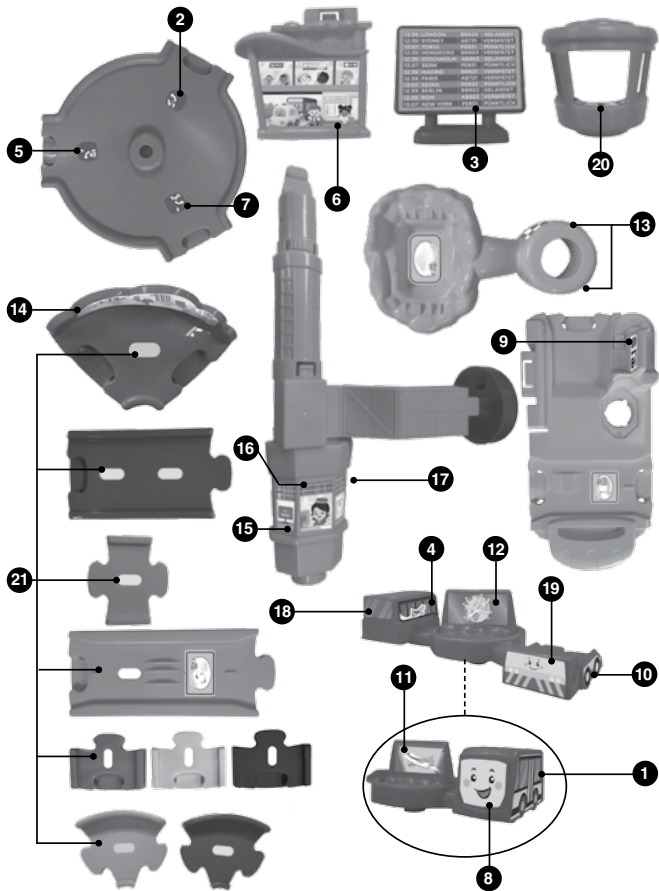

# AUFBAUANLEITUNG

Zur Sicherheit Ihres Kindes sollte der Aufbau nur durch Erwachsene erfolgen.

1. Die nachfolgenden Schritte zeigen Ihnen, wie der fröhliche Flughafen aufgebaut wird. Bitte befolgen Sie die Schritte, wie nachfolgend dargestellt:

**A.** Verbinden Sie (siehe Abbildung) den Kontrollturm mit dem Flughafendach, indem Sie ihn in das vorgesehene Loch im Flughafendach stecken. Befestigen Sie den Kontrollturm mit der Kontrollturmsicherung.

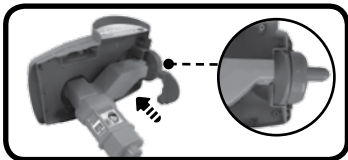
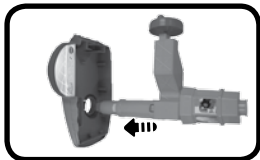

**B.** Verbinden Sie (siehe Abbildung) die Flughafenwand und die Flughafenstütze mit der Flughafenbasis.

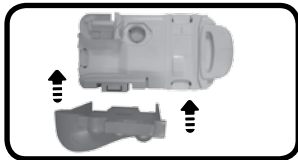

**C.** Verbinden Sie (siehe Abbildung) das Flughafendach mit Kontrollturm mit der Flughafenbasis. Sie hören ein Klickgeräusch, wenn das Flughafendach sicher eingerastet ist.

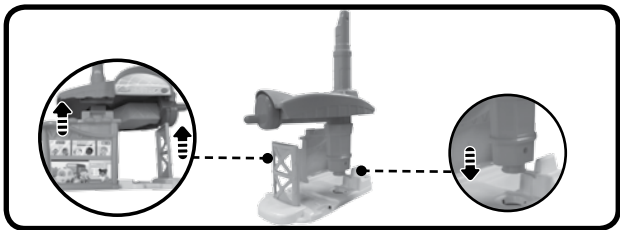

**D.** Führen Sie das Wolkenkarrussell durch den Kontrollturm und befestigen Sie das Kontrollturmfenster und den Radar wie unten abgebildet.

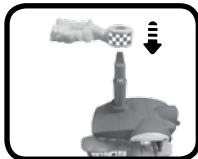

2. Verbinden Sie, wie unten abgebildet, die mechanische Startrampe mit ihrer Basis.



3. Verbinden Sie, wie unten abgebildet, die Kreisverkehrplattform mit dem Kreisverkehr.



4. Verbinden Sie, wie unten abgebildet, das Windrad Teil A mit Teil B und stecken es auf die Windradstütze.

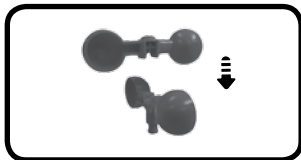

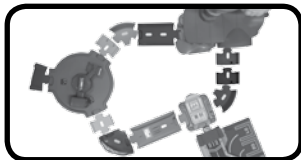

5. Verbinden Sie, wie unten abgebildet, die Straßenteile miteinander.



Sobald Sie die oben genannten Schritte durchgeführt haben, kann der Spielspaß beginnen! Sie können dieses Spielset mit weiteren Sets der Tut Tut Baby Flitzer Welt (separat erhältlich) kombinieren.

# Besonderheiten

## 1. Ein-/Aus-Schalter

Um den Jet einzuschalten, schieben Sie den **Ein-/Aus-Schalter** auf **Ein** (  ). Schieben Sie den Schalter auf **Aus** (  ), wenn Sie den Jet wieder ausschalten möchten.

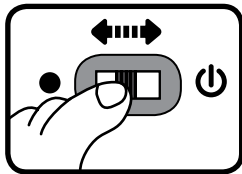

## 2. Abschaltautomatik

Um die Lebensdauer Ihrer Batterien zu verlängern, schaltet sich der Jet nach 60 Sekunden ohne Eingabe automatisch ab. Der Jet schaltet sich wieder ein, wenn Sie auf die Gesichtstaste drücken, den Flitzer schnell vor- und zurückbewegen oder über einen magischen Sensor fahren.

**Hinweis:** Das Spielzeug befindet sich vor dem ersten Gebrauch im Demomodus. Nachdem Sie die Verpackung entfernt haben, schalten Sie das Spielzeug bitte aus und wieder ein. Danach befindet sich das Spielzeug im normalen Spielmodus. Sollte sich der Jet wiederholt ausschalten, wechseln Sie bitte die Batterien.

# Aktivitäten

## Jet

- Um den Jet einzuschalten, schieben Sie den **Ein-/Aus-Schalter** auf **Ein** (  ). Sie hören ein Lied und lustige Sätze. Das Licht leuchtet passend dazu.
- Drücken Sie die leuchtende Gesichtstaste, um Lieder, Sätze und Melodien zu hören. Das Licht leuchtet passend dazu.

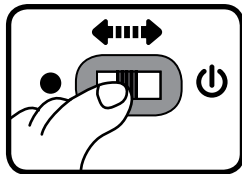

3. Bewegen Sie den Jet, um Geräusche und Melodien zu hören. Das Licht leuchtet passend dazu. Bewegen Sie den Jet, während eine Melodie gespielt wird, um dieser tolle Geräusche hinzuzufügen.

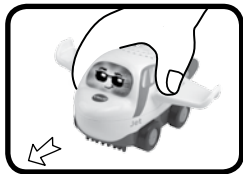

4. Für noch mehr Spielspaß schieben Sie den Jet über die magischen Sensoren des Flughafens. Platzieren Sie den Jet einfach auf einem der magischen Sensoren des Spielsets, um lustige Geräusche, kurze Melodien und Sätze zu hören. Der Jet interagiert sogar mit anderen Spielsets der Tut Tut Baby Flitzer Welt (separat erhältlich).

## Aktivitäten

### Flughafen

1. Schieben Sie den Jet über einen der magischen Sensoren oder setzen Sie den Jet auf diesen, um lustige Geräusche, Sätze und kurze Melodien auszulösen. Das Licht leuchtet passend dazu.



2. Setze Sie den Jet auf das Wolkenkarussell und drehen Sie an dem Griff, um den Jet auf dem Karussell den Kontrollturm hinunterfliegen zu lassen.



3. Setzen Sie den Jet auf die mechanische Startrampe und kippen diese nach vorn, um den Jet auf die Rollbahn fahren zu lassen.

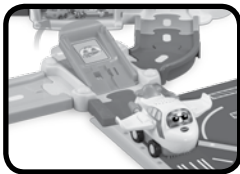

4. Setzen Sie den Jet auf die Plattform des Kreisverkehrs, um ihn oder eines der nicht-elektronischen Miniflugzeuge im Kreis fahren zu lassen.



## MELODIEN

1. Alouette
2. Die Affen rasen durch den Wald
3. Es tanzt ein Bi Ba Butzemann
4. The Entertainer
5. Kommt ein Vogel geflogen
6. This Old Man

## GESUNGENE LIEDER

### Lied 1

Ich heb gleich ab, fliege weit weg  
ganz hoch hinaus mit Gebräus.

### Lied 2

Zähl die Motoren, eins und zwei,  
sei dabei und sing juchhei!

### Lied 3

Jetzt geht's los, in die Luft!



# Pflegehinweise

1. Reinigen Sie das Spielzeug bitte nur mit einem leicht angefeuchteten Tuch.
2. Bitte öffnen Sie das Spielzeug nicht.
3. Lassen Sie das Spielzeug bitte niemals länger in der prallen Sonne oder in der Nähe einer Hitzequelle stehen. Verwenden Sie vor der Nutzung des Geräts keine Sonnencremes oder ölhaltigen Hautcremes.
4. Entfernen Sie die Batterien, wenn das Spielzeug längere Zeit nicht benutzt wird.
5. Halten Sie das Spielzeug fern von übermäßiger Feuchtigkeit und lassen Sie es nicht auf eine harte Oberfläche fallen.

# Problemlösung

Funktioniert der Jet nicht mehr oder werden Stimme, Lichter und Geräusche schwächer, verfahren Sie bitte folgendermaßen:

1. Schalten Sie das Spielzeug für einige Sekunden aus und dann wieder ein.
2. Vergewissern Sie sich, dass die Batterien richtig eingelegt sind.
3. Entfernen Sie eventuell die Batterien und legen Sie sie erneut ein.
4. Legen Sie gegebenenfalls neue Batterien ein. Wenn das Spielzeug danach immer noch nicht richtig funktioniert, wenden Sie sich bitte an den Fachhändler, bei dem Sie das Gerät gekauft haben.

## **HINWEIS:**

Die Entwicklung von Kinderspielzeug ist eine verantwortungsvolle Aufgabe, die wir von **VTech®** sehr ernst nehmen. Wir bemühen uns sehr, die Richtigkeit unserer Informationen sicherzustellen – unsere Qualitätskontrolle ist äußerst streng. Dennoch können auch uns Fehler unterlaufen oder Erkenntnisse werden einfach von der Zeit überholt. Sollten Sie also Verbesserungsvorschläge haben oder sachliche Fehler entdecken, wenden Sie sich bitte an unseren Kundendienst. Wir sind dankbar für Ihre Hinweise und werden Ihre Anregungen gerne überdenken.

## **Serviceadresse für Anfragen und Hinweise in Deutschland: VTech® Electronics Europe GmbH**

Kundenservice

Martinstr. 5

D-70794 Filderstadt

Internet: [www.vtech.de](http://www.vtech.de)

Hotline: 0711/7097472 (Mo-Fr 9-17 Uhr; nicht an Feiertagen)

Für eine schnelle Abwicklung Ihrer Anfragen bitten wir Sie, folgende Informationen bereitzuhalten:

- **Name des Produktes oder ggf. die Artikel-Nummer**
- **Beschreibung des Problems**
- **Kaufdatum**

## **Garantie- und Reklamationsfälle/Defekte Geräte:**

Sollte das Gerät auch nach Beachtung der Hinweise immer noch nicht ordnungsgemäß funktionieren, wenden Sie sich bitte an den Fachhändler, das Warenhaus oder den Versandhandel, bei dem Sie das Gerät gekauft haben. Für Anfragen und Hinweise schicken Sie bitte keine Geräte an unsere Serviceadresse.

**Mehr Informationen und  
weitere Lernspielprodukte  
finden Sie unter  
*vtech.de***

Bei Fragen zu Garantieleistungen finden Sie weitere  
Informationen in den FAQ auf unserer Homepage:

*[www.vtech.de/support/faq](http://www.vtech.de/support/faq)*

